

# MAŁOPOLSKA & KRAKÓW

 MAŁOPOLSKA

TECHNOLOGIE  
INNOWACJE  
BIZNES





- 02 Małopolska – poznaj region otwarty na Twoje inwestycje
- 04 Dlaczego Małopolska?
- 06 Jesteśmy w centrum Europy
- 07 Nasza komunikacja
- 08 Marki regionalne
- 09 Aktywność biznesowa
- 11 Specjaliści na najwyższym poziomie
- 12 Małopolskie Inteligentne specjalizacje
- 13 Life science – Nauki o życiu
- 14 Energia zrównoważona
- 15 Technologie informacyjne i komunikacyjne (ICT)
- 16 Chemia
- 17 Produkcja metali i wyrobów metalowych
- 18 Elektrotechnika i przemysł maszynowy
- 19 Przemysły kreatywne i czasu wolnego
- 20 Atrakcyjność inwestycyjna
- 22 Polska Strefa inwestycji
- 23 Wysoka jakość życia
- 24 Stawiamy na współpracę i rozwój
- 26 Centrum Business in Małopolska
- 27 Cyfryzacja i automatyzacja
- 28 Biznes robimy razem!

# MAŁOPOLSKA

poznaj region otwarty  
na Twoje inwestycje



Małopolska to silny ośrodek gospodarczy i – bez wątpienia – doskonałe miejsce dla rozwoju biznesu. Jesteśmy jednym z najdynamiczniej rozwijających się regionów na gospodarczej mapie Polski i Europy Środkowej. Nasz region jest otwarty na inwestycje i tworzy przyjazny klimat dla przedsiębiorców i wdrażania innowacji. Małopolska, jako jedyna z 300 europejskich regionów może się poszczycić specjalnym wyróżnieniem Europejskiego Regionu Przedsiębiorczości 2024 za przyszłościową wizję rozwoju i wspierania przedsiębiorczości. Nagroda jest efektem ogromnego wysiłku wielu regionalnych instytucji służących wzmocnieniu potencjału biznesowego i innowacyjnego regionu oraz działań na rzecz współpracy z ukraińskimi instytucjami i przedsiębiorcami we wspieraniu Ukrainy w jej odbudowie i europejskich aspiracjach.

Dzięki ogromnemu wsparciu przedsiębiorczości i wzmocnieniu konkurencyjności, a także optymalnemu wykorzystaniu funduszy unijnych i środków publicznych, Małopolska pozytywnie wyróżnia się na tle pozostałych województw. Nowa Strategia Rozwoju Województwa „Małopolska 2030” oraz Regionalna Strategia Innowacji są atutem dla wszystkich oczekujących konkretnych rozwiązań oraz kompetentnego wsparcia samorządu

i instytucji otoczenia biznesu. Dostęp do wykwalifikowanych kadr i nowoczesnej infrastruktury naukowo-badawczej, bezpieczeństwo gospodarcze, bogata oferta nieruchomości oraz wysoki poziom jakości życia tworzą unikalny klimat inwestycyjny regionu.

Swoją potencjał ekonomiczny Małopolska wzmocnia poprzez tworzenie dogodnych warunków do rozwoju dla branż priorytetowych regionu, takich jak sektor IT i ICT, chemiczny, energii zrównoważonej, biotechnologiczny i life science, metalowy, elektrotechniczny oraz przemysłów kreatywnych. Dzięki dynamicznemu postępowi tych specjalizacji budujemy swoją przewagę konkurencyjną zarówno na rynku krajowym, jak i zagranicznym.

Szanowni Państwo! O sile naszego regionu stanowi ogromny potencjał gospodarczy, rozwój przedsiębiorczości i nowoczesnych technologii, a także zaplecze infrastrukturalne. Te wszystkie czynniki sprawiają, że region jest miejscem atrakcyjnym do inwestowania i rozwoju biznesu i coraz częściej właśnie tutaj powstaje główna siedziba polskich i międzynarodowych firm.

Zapraszam do Małopolski!

Witold Kozłowski

Marszałek Województwa Małopolskiego

Odwiedź nas!  
[www.businessinmalopolska.pl](http://www.businessinmalopolska.pl)

# DLACZEGO MAŁOPOLSKA?

## ...ponieważ:

Rozwijamy się, aby Małopolska była atrakcyjnym miejscem do życia, pracy i spędzania wolnego czasu. Jesteśmy europejskim regionem wiedzy i aktywności z silnymi uniwersalnymi wartościami, świadomie czerpiącym ze swojego dziedzictwa i tradycji regionalnej. Tworzymy przestrzeń oferującą szerokie możliwości dla rozwoju ludzi i nowoczesnej gospodarki opartej na innowacjach i zrównoważanym rozwoju.



Jesteśmy jednym z czołowych polskich regionów pod względem potencjału gospodarczego i atrakcyjności inwestycyjnej.



Jesteśmy jednym z najważniejszych BIO-Regionów Polski o dużym potencjale rozwoju life science i dobrze rozwiniętym zapleczu medycznym.



Mamy duży potencjał do prowadzenia badań w technologiach energetycznych.



Mamy bardzo dobrze rozwiniętą bazę naukową i badawczo-rozwojową.



Posiadamy zasoby naturalne i geotermalne.



Mamy dobrą dostępność komunikacyjną i lokalizację na skrzyżowaniu międzynarodowych szlaków tranzytowych.



Stolica Małopolski – Kraków – to najlepsze europejskie miasto dla inwestycji sektora BPO&SSC.



Tworzymy międzynarodowe partnerstwa na rzecz wsparcia biznesu.



Kapitałem Małopolski jest duża liczba absolwentów oraz wysoki procent osób z wyższym wykształceniem.



Zapewniamy wysoką jakość życia oraz liczne atrakcje turystyczne i kulturalne.



Zapewniamy wsparcie publiczne dla inwestorów m.in. poprzez Polską Strefę Inwestycji oraz liczne instytucje otoczenia biznesu.



Dostarczamy nowoczesną infrastrukturę do szkolenia personelu i obsługi firm z sektora ICT.



Posiadamy odpowiednie wyposażenie infrastrukturalne dla branż kreatywnych.



Posiadamy szeroką gamę nieruchomości.



W Małopolsce można znaleźć niepowtarzalny klimat, niepowtarzalną architekturę i wyjątkowych ludzi.



# Jesteśmy w centrum Europy

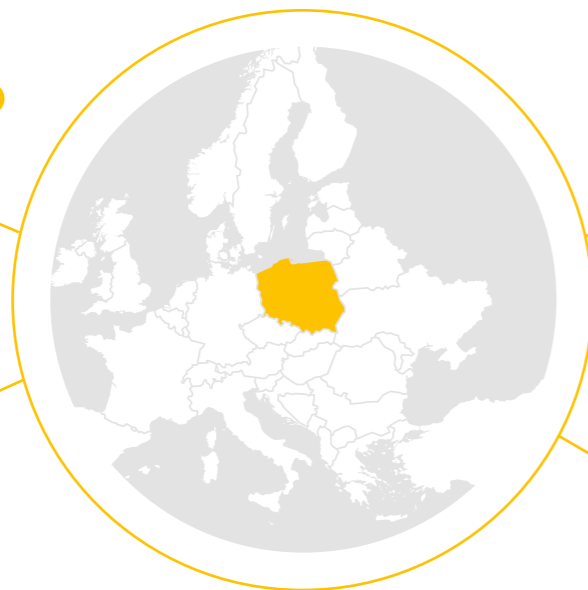

Małopolska położona jest w południowo-wschodniej części Polski, na skrzyżowaniu ważnych szlaków komunikacyjnych.

Powierzchnia:

**15 183 km<sup>2</sup>**

co stanowi 4,9% powierzchni kraju.

6

Ponad **3,4** mln mieszkańców, co stanowi

**9%** ludności Polski – 4. miejsce w kraju.

Duży rynek **7,9** mln ludzi mieszka w promieniu

**100 km** od lotniska w Krakowie

Kraków – stolica Małopolski – drugie co do wielkości miasto w Polsce.

Województwo małopolskie tworzą

**19** powiaty oraz

**3** miasta na prawach powiatu (Kraków, Tarnów, Nowy Sącz)

Daje nam to łącznie

**182** gminy.

[powrót do spisu treści](#)

# Nasza komunikacja

**Kraków Airport** – lotnisko regionalne – drugie co do wielkości lotnisko w Polsce, które obsługuje ponad 7 mln pasażerów rocznie.

Lotnisko Kraków Airport obsługuje 21 linii lotniczych i zapewnia 121 bezpośrednich połączeń lotniczych

Kraków Airport zapewnia połączenia z większością dużych miast Europy Zachodniej i Środkowo-Wschodniej. Wydajność hali towarowej – blisko 35 ton na dobę.

**Katowice Airport** zlokalizowane w odległości 100 km od Krakowa.

**Autostrada A4** łącząca Niemcy i Ukrainę (Drezno – Legnica – Wrocław – Opole – Gliwice – Katowice – Kraków – Tarnów – Rzeszów – Przemyśl – przejście graniczne: Korczowa) – część międzynarodowej drogi E40.

**Północ-południe** (droga krajowa klasy S nr 7 – łączy aglomerację krakowską z trójmiejską, warszawską, kielecką) – część międzynarodowej drogi E77.

Drogi krajowe w regionie: **969 km.**

Drogi wojewódzkie w regionie: **1 418 km.**

Przez Małopolskę przebiega blisko 1 100 km linii kolejowych

Zapewniamy bezpośrednie połączenia kolejowe ze wszystkimi większymi miastami w Polsce, a także z Wiedniem, Pragą, Berlinem, Dreznem, Frankfurt nad Menem, Bukaresztem, Bratysławą, Kijowem, Lwowem oraz Budapesztem.



7

# MARKI REGIONALNE:

# Aktywność biznesowa

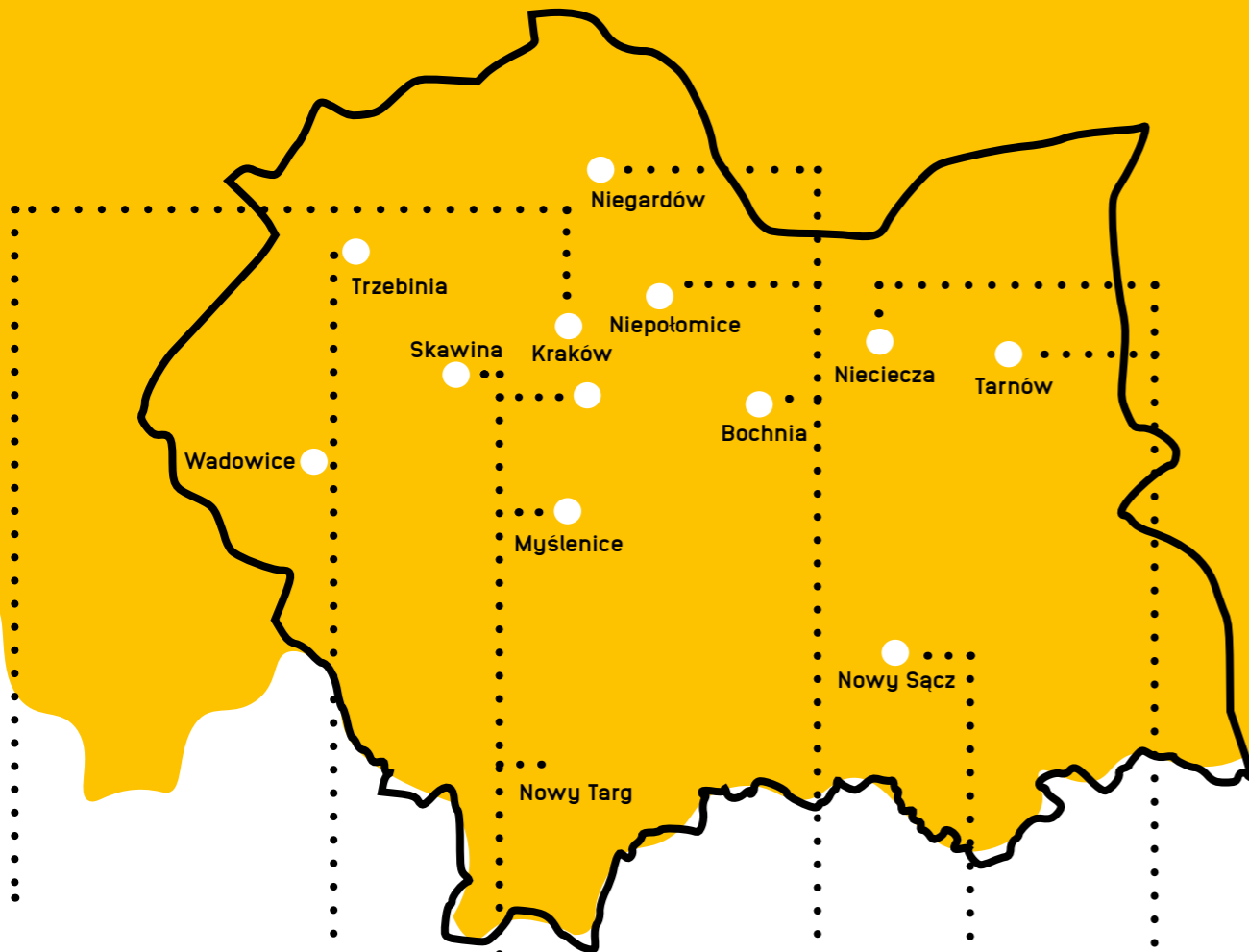

7R  
Airlly  
Astor  
Bielenda Kosmetyki  
Naturalne S.A  
Comarch  
FoodCare  
Kraków Airport  
Onet Group  
Vistula  
Wawel  
Diskus Polska  
Ferro  
Farmona  
Ryvru Therapeutics  
Selvita

Alumetal Group  
Badura  
Conhpol  
Kęty Group  
Maspex Group  
Rytko  
Orlen Południe

4F  
Fideltronik  
Tele-Fonika Kable  
Wojas

Amplus  
Gucio  
Oknoplast  
Stalprodukt

Dako  
Fakro  
Konspol  
Koral  
Newag  
Wiśniowski

Bruk-Bet  
ELPLC S.A.  
Grupa Azoty  
Roleski  
Zakłady Mechaniczne Tarnów

- 1 Małopolska należy do czołówki polskich regionów pod względem rozwoju gospodarczego. PKB regionu wynosi **8,2% PKB kraju**. Małopolska zajmuje **5. miejsce wśród polskich regionów** pod względem wkładu do krajowego PKB.
- 2 **1,5 mln** osób aktywnych zawodowo.
- 3 **Ponad 463 tys.** podmiotów gospodarczych zarejestrowanych w Małopolsce – **4. miejsce w Polsce** – w tym blisko **5 tys. firm eksportujących**.
- 4 Małopolski eksport, zdominowany jest przez dwie główne sekcje (według klasyfikacji PKD): C–przetwórstwo przemysłowe i G–handel hurtowy i detaliczny, które odpowiadają łącznie za 90% regionalnego eksportu (sekcja C stanowi 70,6%, a sekcja G 19,4%).
- 5 Główni partnerzy handlowi Małopolski: Niemcy, Czechy, Słowacja, Włochy, Francja i Wielka Brytania.
- 6 **Przeciętne miesięczne wynagrodzenie brutto** w sektorze przedsiębiorstw – **ponad 7 600. zł. – 3 miejsce w Polsce.**
- 7 Małopolska jest pierwszym regionem w Europie, który otrzymał dodatkowe, specjalne wyróżnienie **Europejskiego Regionu Przedsiębiorczości 2024 (ERP)**, będąc jednocześnie regionem posiadającym już tytuł ERP otrzymany w 2016 roku.
- 8 W 2021 roku wartość eksportu w województwie małopolskim wyniosła **12,5 mld euro**.
- 9 Łączna suma wynalazków zgłoszonych przez małopolskie podmioty i instytucje do Urzędu Patentowego RP w latach 2014–2020 wyniosła 2817, **co stanowiło 9,7% w skali kraju – 2 Miejsce w Polsce.**

Udział przedsiębiorstw w Małopolsce ze względu na ich wielkość

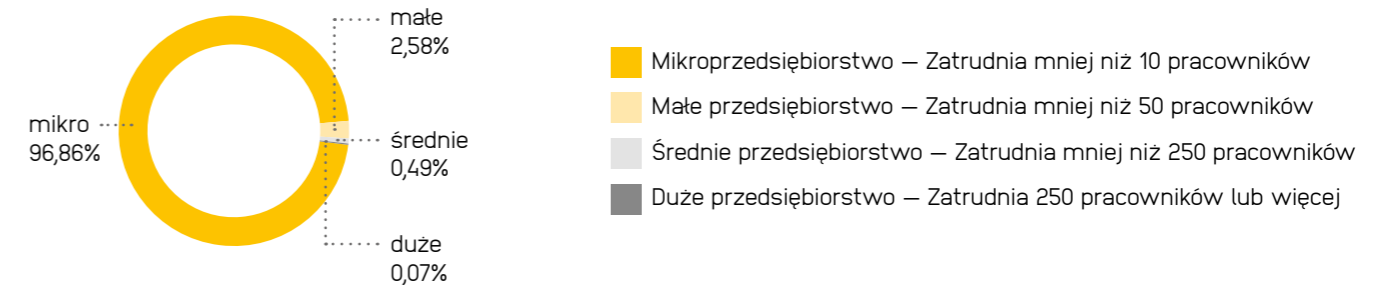



# Aktywność biznesowa

NAKLADY INWESTYCYJNE W PRZEDSIĘBIORSTWACH WEDŁUG RODZAJÓW

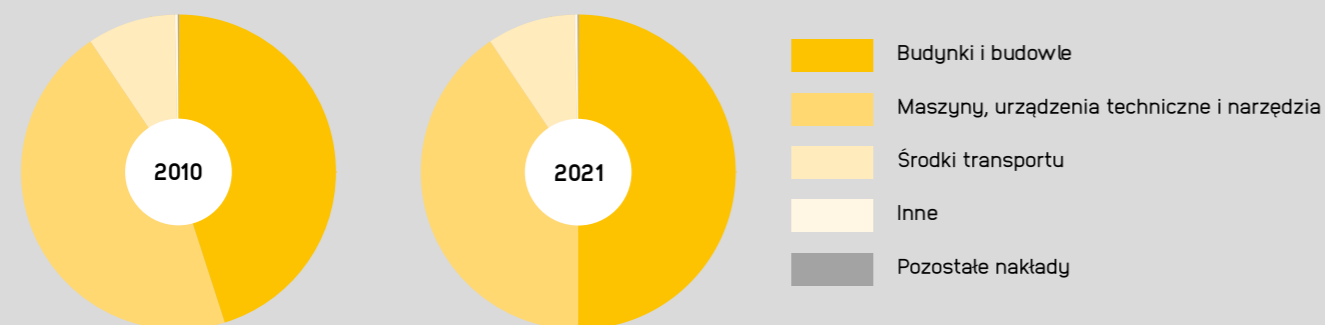

Dane dotyczą podmiotów gospodarczych, w których liczba pracujących przekracza 9 osób; według siedziby inwestora.



## SPECJALIŚCI NA NAJWYŻSZYM POZIOMIE

Studenci uczelni według grup kierunków studiów w roku akademickim 2022/2023

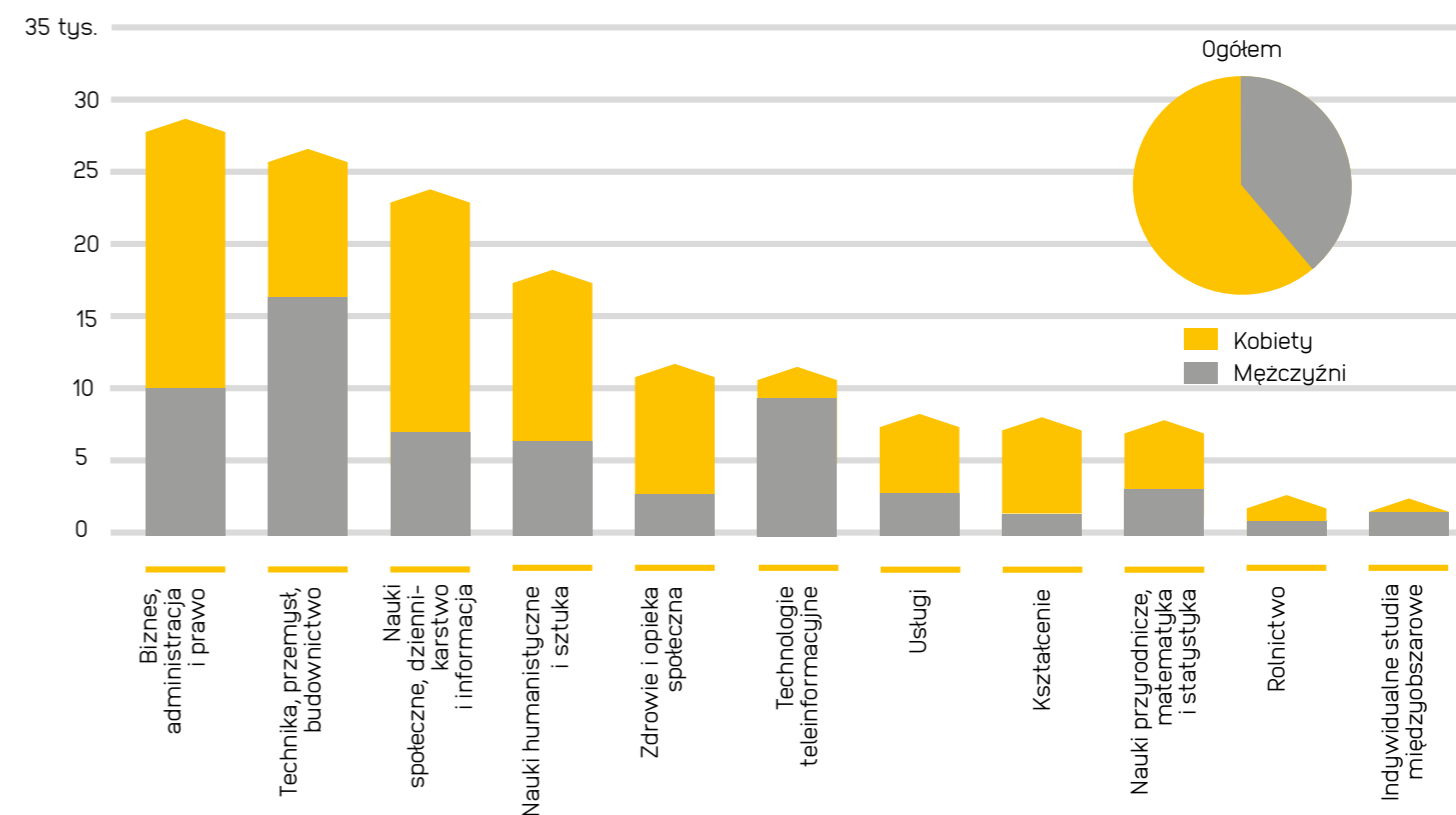

Małopolska ma znaczący potencjał w zakresie badań naukowych i szkolnictwa wyższego – Kraków jest drugim co do wielkości ośrodkiem badawczo-rozwojowym w Polsce.

**25 uczelni wyższych**, w tym Uniwersytet Jagielloński (najstarsza uczelnia w Polsce, założony w 1364 r.), Uniwersytet Ekonomiczny w Krakowie, Akademia Górniczo-Hutnicza, Politechnika Krakowska, Uniwersytet Pedagogiczny w Krakowie i Uniwersytet Rolniczy w Krakowie.

Ponad **144,2 tys. studentów** i ponad **36 tys. absolwentów rocznie**.

Nakłady wewnętrzne na działalność badawczo-rozwojową w relacji do PKB wyniosły 2,51% – 1 miejsce w Polsce.

**45 ośrodków wsparcia innowacji i przedsiębiorczości** – 5. miejsce w kraju.

PODMIOTY GOSPODARKI NARODOWEJ – CZERWIEC 2023

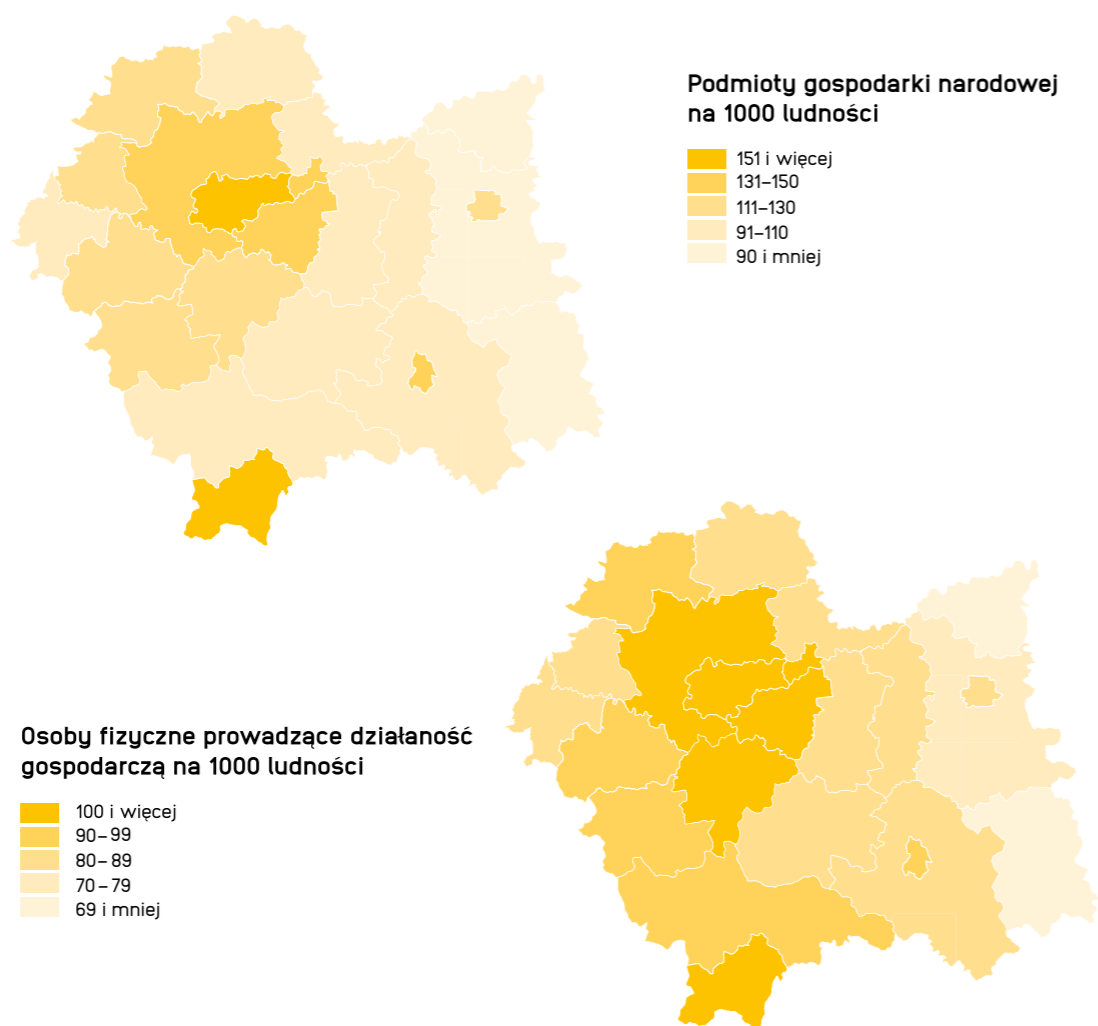



# Małopolskie Inteligentne Specjalizacje

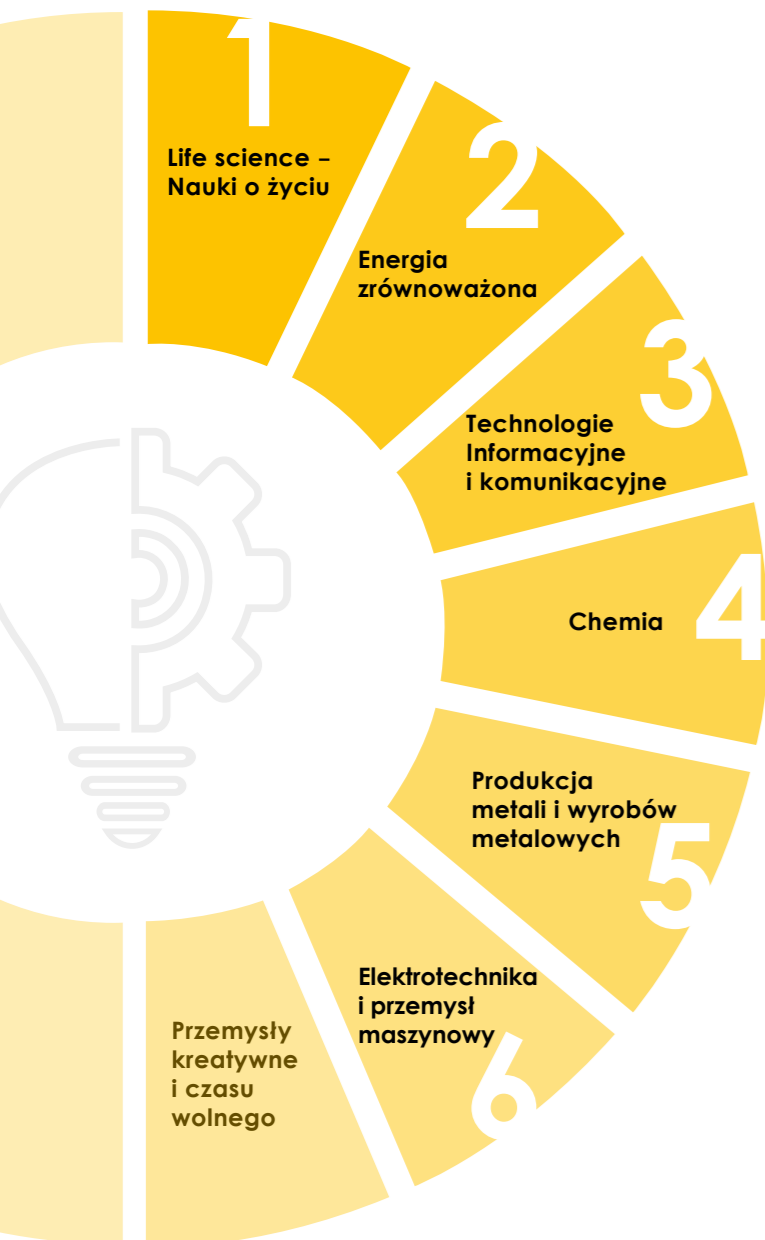

- Wyznaczają strategiczne kierunki rozwoju regionu.
- Wykorzystują unikalne zasoby regionu, łącząc ze sobą różne branże.
- Mają największy udział w tworzeniu PKB w regionie i dają najwięcej miejsc pracy.
- Pozwalają przedsiębiorstwom na dostęp do dodatkowych źródeł finansowania.
- W obrębie specjalizacji kumulowane są środki finansowe przeznaczone na badania i innowacje.

# Life science – Nauki o życiu

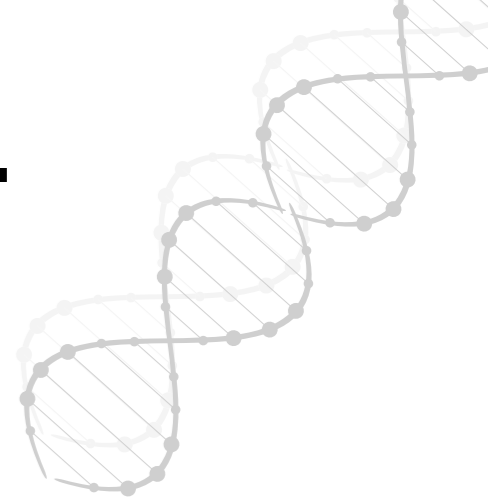

**W Małopolsce działa Klaster Life Science** Kraków – jedyny w Polsce Krajowy Klaster Kluczowy w dziedzinie life science.

**Klaster LifeScience oraz Jagiellońskie Centrum Innowacji** wśród instytucji otoczenia biznesu, które swoją ofertę kierują do graczy reprezentujących sektor LifeScience.

W Małopolsce znajduje się 107 akredytowanych w PCA laboratoriów badawczych, co jest piątym wynikiem w kraju. Małopolskie podmioty zaangażowane są w 40 z 70 przedsięwzięć uwzględnionych na Polskiej Mapie Infrastruktury Badawczej.



**Firmy biotechnologiczne** – Selvita, Teva Operations Poland, Ryvu Therapeutics, BioCentrum, Bielenda Natural Cosmetics, Farmona, Laboratorium Farmaceutyczne COEL, Amara, LuxMed, Inovamed, Comarch Healthcare S.A.

**Małopolskie Centrum Biotechnologii** koordynuje współpracę pomiędzy nauką a biznesem oraz badania naukowe w obszarach biotechnologii, bezpieczeństwa żywności, nutrigenomiki i innych pokrewnych dziedzin.

Przy **Uniwersytecie Rolniczym w Krakowie** powstało **Centrum Innowacji** oraz Badań Prozdrowotnej i Bezpiecznej Żywności, które obok działalności badawczo-rozwojowej oferuje firmom wsparcie naukowe oraz możliwości testowania pomysłów na mniejszą skalę.

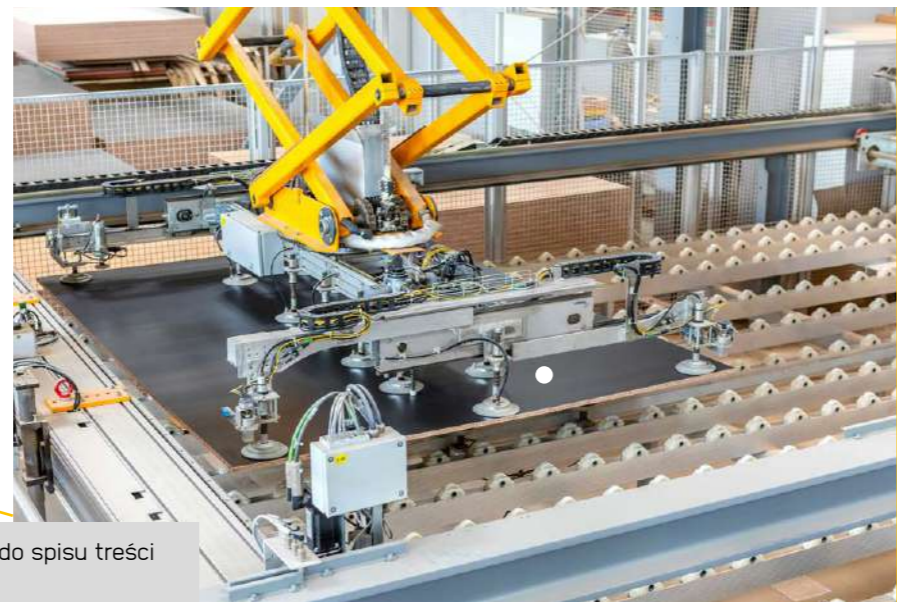
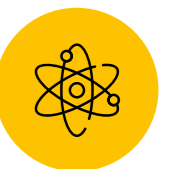



# Energia zrównowazona

Małopolska, jako pierwszy region w Polsce, przyjęła Regionalny Plan Działania na Rzecz Klimatu (RAPCE – Regional Action Plan for Climate and Energy). Była to odpowiedź na wyzwania, które stawia polityka neutralności klimatycznej Unii Europejskiej do 2050 r.

Małopolska jest liderem w Polsce w zakresie odsetka absolwentów kierunków studiów powiązanych z eko-innowacjami oraz wartości nakładów wewnętrznych na działalność B+R w dziedzinach powiązanych z eko-innowacyjnością.

Małopolska jest regionem należącym do grupy trzech polskich regionów z największą liczbą uzyskanych patentów na eko-innowacje, a ich udział w ogólnej liczbie patentów jest wyższy od poziomu ogólnokrajowego.

Blisko **500** podmiotów działających w obszarze zrównowazonej energii.

Institucje otoczenia biznesu oferujące wsparcie podmiotom działającym w sektorze: **Klaster Zrównowazona Infrastruktura (Krajowy Klaster Kluczowy) Klaster Technologii Informacyjnych w Budownictwie BIMklaster, South Poland Cleantech Cluster, Klaster Gospodarki Odpadowej i Recyklingu.**

**Katedra Zrównowazonego Rozwoju Energetyki Akademii Górniczo-Hutniczej oraz Instytut Gospodarki Mineralnej i Energetycznej PAN** – wiodące ośrodki badawcze w branży.

Firmy Orlen Południe S.A. i Grupa Azoty S.A., zlokalizowane w Małopolsce, należą do wiodących polskich firm w branży technologii wodorowych, a Polska jest trzecim w Unii Europejskiej i piątym na świecie producentem wodoru.

Z inicjatywy samorządu regionalnego powstała Małopolska Regionalna Rada ds. Rozwoju Technologii Wodorowych oraz Małopolskie Centrum Innowacyjnych Technologii Przechowywania i Transportu Wodoru sp. z o.o.

Małopolska jest członkiem Śląsko-Małopolskiej Doliny Wodorowej oraz strategicznego partnerstwa pod auspicjami Komisji Europejskiej tj. **Europejskiego Sojuszu na Rzecz Czystego Wodoru.**

Akademia Górniczo-Hutnicza w Krakowie, uruchomiła kierunek studiów energetyka wodorowa.

# Technologie informacyjne i komunikacyjne (ICT)

**3** krajowe uczelnie prowadzące badania związane z sektorem ICT – Akademia Górniczo-Hutnicza, Politechnika Krakowska i Uniwersytet Jagielloński.

ponad **55 tys.** – szacunkowa liczba specjalistów IT zatrudnionych w regionie.

**2350** specjalistów w zakresie IT opuszcza co roku krakowskie wyższe uczelnie.

**38** instytucji otoczenia biznesu oferujących swoje usługi podmiotom działającym w branży ICT, m.in.: Krakowski Park Technologiczny Sp. z o.o., Akademickie Centrum Komputerowe CYFRONET AGH, Klaster IoT – Klaster Internetu Przedmiotów.

Kraków znalazł się na liście **9** najatrakcyjniejszych miast na świecie i zajął pierwsze miejsce wśród europejskich aglomeracji pod względem inwestycji w sektorze BPO&SSC – TOP 100 Outsourcing Destinations Ranking.

Dzięki wysokim kwalifikacjom pracowników i stosunkowo konkurencyjnym pensjom Kraków daje zagranicznym firmom ogromny potencjał do szybkiej rozbudowy zespołów IT.

Największa w tej części Europy konferencja poświęcona branży gier video, Digital Dragons, organizowana jest w Krakowie.

Centra usług biznesowych działające w Małopolsce – Comarch, Cisco, Google, Shell, Capgemini, UBS, HSBC, Sabre, Luxoft, Electrolux, Philip Morris International, Hitachi Data Systems, IBM BTO, State Street, Lufthansa Global Business Services oraz Delphi.

Małopolska jest w Polsce liderem pod względem liczby zatrudnionych w sektorze BPO/SSC, która przekroczyła już 100 tys., z czego 40 procent to specjaliści IT. Równocześnie region jest najważniejszym ośrodkiem usług biznesowych w Europie Środkowo-Wschodniej.

Uniwersytet Ekonomiczny w Krakowie uruchomił nowy kierunek studiów „Global Business Services” (GBS). Jest to pionierski kierunek w Polsce, stworzony od podstaw przez biznes i naukę, jako odpowiedź na ciągły rozwój sektora usług biznesowych.





# Chemia



Regionalne jednostki naukowe związane z chemią m.in. Politechnika Krakowska, Uniwersytet Jagielloński, Uniwersytet Rolniczy, Akademia Górniczo–Hutnicza, a także Instytut Nafty i Gazu.



Wśród instytucji otoczenia biznesu oferujących usługi bezpośrednio dla podmiotów zajmujących się chemią wymienić można Tarnowski Klaster Przemysłowy, Polski Klaster Technologii Kompozytowych (Krajowy Klaster Kluczowy) oraz Polskie Stowarzyszenie Inżynierów i Techników Przemysłu Naftowego i Gazowniczego, Instytut Katalizy i Fizykochemii Powierzchni im. Jerzego Habera Polskiej Akademii Nauk.



**Największe regionalne firmy z branży chemicznej:** Grupa Azoty, Synthos, Krakchemia, Zakłady Chemiczne Alventa, Rafineria Trzebinia i Novatek Polska.



Grupa Azoty S.A. i Synthos S.A. zlokalizowane w Małopolsce, to jedne z największych polskich firm chemicznych.



# Produkcja metali i wyrobów metalowych

Branża ma duży wpływ na eksport Małopolski – metale szlachetne, nieszlachetne oraz ich wyroby należą do najważniejszych towarów eksportowych.

Udział eksportu Małopolski w sektorze metali nieszlachetnych i ich wyrobów wynosi 18,1%.

**Podmioty gospodarcze** działające w branży, w tym: Alumetal S.A., Tele–Fonika Kable S.A., Grupa Kęty S.A., Stalprodukt S.A. oraz ArcelorMittal Poland S.A.

**8 ośrodków naukowo–badawczych** związanych z produkcją metali i wyrobów metalowych oraz wytwarzaniem wyrobów z surowców niemetalicznych, w tym Stowarzyszenie Odlewników Polskich, INNOAGH, INTECH PK, Akademia Górniczo–Hutnicza i Politechnika Krakowska.

**17 instytucji otoczenia biznesu** działających w branży, w tym m.in. Sieć Badawcza Łukasiewicz – Krakowski Instytut Technologiczny.

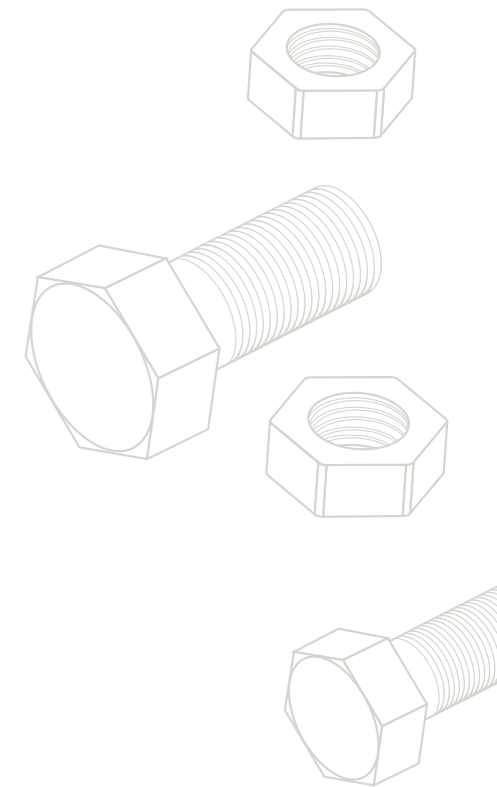



# Elektrotechnika i przemysł maszynowy

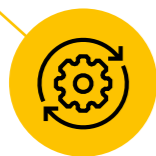

Produkty tej branży pozostają filarami małopolskiego eksportu.

**7 ośrodków naukowo-badawczych** oferujących swoje usługi dla przedsiębiorców działających w branży m.in. – Politechnika Krakowska, Akademia Górniczo-Hutnicza, Akademia Rolnicza, Instytut Gospodarki Surowcami Mineralnymi i Energią PAN oraz Zakłady Mechaniczne „Tarnów” SA.

Konsorcjum hub4industry (Krakowski Park Technologiczny, ASTOR (wraz z Improvement Factory), T-Mobile Polska (wraz z hubraum i T-Systems Polska), AGH, Politechnika Krakowska, BIM Klaster, Sieć Badawcza Łukasiewicz – Krakowski Instytut Technologiczny, Entra Group, ReliaSol, ICsec uruchomiło **1 stycznia 2023 roku** projekt **European Digital Innovation Hub, czyli Europejskie Centrum Innowacji Cyfrowych.**

Małopolska jest jednym z czterech czołowych regionów w których działa najwięcej (łącznie 68% w skali ogólnopolskiej) cyfrowych przedsiębiorców Przemysłu 4.0

Udział eksportu Małopolski w sektorze wynosi **4,7%**.

# Przemysły kreatywne i czasu wolnego

Małopolska dysponuje ogromnym potencjałem, jeżeli chodzi o zasoby dziedzictwa kulturowego, które stanowią o wyjątkowości i atrakcyjności regionu, sprawiając, że zajmuje on szczególnie miejsce na mapie kulturalnej kraju.

Kraków to najważniejsze polskie miasto dla branży gamingowej. Działa tutaj ok. 70 firm zajmujących się grami wideo. W Krakowie organizowana jest Digital Dragons Conference – jedna z największych konferencji gamedevowych w sektorze B2B w Europie Środkowo-Wschodniej, marka rozpoznawalna na arenie międzynarodowej. W ponad 11 edycjach wydarzenia wzięło udział ponad **13 tys. osób.**

**Kraków – Europejska Stolica Kultury i Miasto Literatury UNESCO.**

**Kraków nocą** – Noc Naukowców, Noc Muzeów, Noc Jazzu, Noc Poezji, Noc Muzyki.

**Kraków – miasto festiwali** – Festiwal Conrada, Festiwal Kultury Żydowskiej, Festiwal Muzyki Filmowej.

**Filmowy Kraków – Krakowski Festiwal Filmowy** – jedno z najważniejszych wydarzeń filmowych w Europie, OffCamera, Festiwal Filmu Niemego.

**Kraków – miasto kreatywne** – liczne wystawy i galerie sztuki, m.in. MOCAK, Cricoteka, Małopolski Ogród Sztuki.

Ponad **54 000** podmiotów gospodarczych działających w branży kreatywnej i rekreacyjnej.

Województwo małopolskie zajmuje **2** miejsce w Polsce pod względem liczby instytucji działających w obszarze kultury.

**Kraków jako jedyne polskie miasto znalazł się wśród najpopularniejszych europejskich kierunków podróży według rankingu Travellers' Choice 2022 organizowanych przez jeden z największych serwisów turystycznych**

TripAdvisor – blisko **17 mln** turystów odwiedziło region w 2022 r.

W 2022 wpływy Małopolski z turystyki wyniosły **11,2 mld zł**

W rankingu przygotowanym na zlecenie Booking.com, Kraków znalazł się w 2023 roku wśród 10 europejskich miast docenionych przez turystów za dobrą kuchnię (6 miejsce) oraz kulturę i historię (10 miejsce).

**Małopolskie Centrum Kreatywności i Designu** oraz **Fundacja Forum** służą budowaniu ekosystemu innowacji w Małopolsce za pomocą narzędzi projektowych. Odpowiadają również za promocję kultury jako katalizatora kreatywności, a także koordynują wszelkie inicjatywy mające na celu rozwój sektora designu jako efektywnego narzędzia innowacji.

W Małopolsce znalazło się aż **5 z 15** Złotych Pinezek przyznanych Polsce, którymi wyróżniane są najlepsze atrakcje na mapach Google.





# Atrakcyjność inwestycyjna

Małopolska od lat plasuje się w czołówce ogólnopolskich rankingów oceniających atrakcyjność inwestycyjną danego obszaru.

W latach 1998-2018 do Województwa Małopolskiego napłynęły bezpośrednie inwestycje zagraniczne o łącznej wartości przekraczającej 24,55 mld USD

Nakłady na działalność innowacyjną w przedsiębiorstwach przemysłowych w 2020 r. wyniosły 2927,7 mln zł (o 8,1% mniej niż przed rokiem), natomiast w przedsiębiorstwach usługowych – 1725,5 mln zł (o 24,1% więcej).

20. miejsce na świecie dla Krakowa wśród miast najbardziej atrakcyjnych dla międzynarodowych usług biznesowych w prestiżowym rankingu Tholons Services Globalization City Index 2021.

Na terenie województwa Małopolskiego występują złoża kopalin, które zaliczyć można do pięciu zasadniczych grup. Są to: surowce energetyczne, surowce chemiczne wraz z solankami jodowo-bromowymi, rudy metali nieżelaznych, surowce skalne, wody lecznicze, termalne i solanki.

Korzystne położenie Małopolski sprawia, że jest to region o dużym potencjale magazynowym. W Krakowie i okolicach znajduje się 17 parków magazynowych. Na koniec 2021 r. całkowite zasoby powierzchni magazynowej na krakowskim rynku wyniosły ponad 689 tys. m<sup>2</sup> – 10. miejsce w skali kraju.

Kraków zajmuje drugie miejsce w rankingu Forbesa w kategorii „Miasto Przyjazne Biznesowi”.





# Polska Strefa Inwestycji

**Polska Strefa Inwestycji (PSI)** to rządowy program wsparcia umożliwiający uzyskanie zwolnień podatkowych przez firmy podejmujące nowe inwestycje. Na terenie województwa małopolskiego oraz powiatu jędrzejowskiego (województwo świętokrzyskie) operatorem programu PSI jest Krakowski Park Technologiczny. Pomoc uzyskać można bez względu na formę prowadzonej działalności gospodarczej, wielkość firmy, kraj pochodzenia kapitału. O wsparcie ubiegać mogą się przedsiębiorcy, którzy chcą:

- utworzyć nowy zakład
- zwiększyć zdolność produkcyjną swojego zakładu
- wprowadzić nowe produkty
- zmienić proces produkcyjny

więcej: [www.kpt.krakow.pl](http://www.kpt.krakow.pl)



## Polska Strefa Inwestycji w Małopolsce 2018-2023

**240** decyzji o wsparciu  
**4 331** utworzonych miejsc pracy  
**9,2 mld PLN** nakładów inwestycyjnych



174  
MŚP

66  
duże



154  
reinvestycji



86  
nowych inwestycji



197  
inwestycji polskich



43  
zagranicznych

# Wysoka jakość życia

Małopolska to jeden z najciekawszych regionów w Polsce, oferujący szeroką gamę atrakcji kulturalnych i turystycznych.

Małopolska to region o największej liczbie zabytków w Polsce, kolebka polskiej kultury i cenionych tradycji – 14 małopolskich zabytków wpisanych jest na Listę Światowego Dziedzictwa UNESCO.

Życie kulturalne regionu toczy się wśród wielu dawnych klasztorów, kościołów, muzeów, zespołów dworskich, pałaców, ogrodów, miasteczek z charakterystycznymi budynkami i zabytkami sztuki ludowej.

Ponad połowa obszaru Małopolski została uznana za obszar ochrony przyrody – 6 parków narodowych, 11 parków krajobrazowych, 10 obszarów chronionego krajobrazu i 85 rezerwatów przyrody. Dwa obszary – Babia Góra i Tatrzański Park Narodowy – to rezerваты biosfery UNESCO. To wyjątkowe miejsca na świecie, o niepowtarzalnym pięknie przyrodniczym.

Małopolska to także region górzysty: Tatry ze stolicą w Zakopanem, Gorce, Beskidy i wapienne pasmo Pienin z ich główną atrakcją turystyczną – splotem Dunajcem.

W Małopolsce aktualnie dostępne jest prawie 900 km infrastruktury rowerowej o bardzo dobrym standardzie, którą tworzą głównie trasy VeloMałopolska oraz trasy takie jak: polski odcinek Szlaku Wokół Tatr, Trasa wokół Jeziora Czorsztyńskiego czy VeloKrynica.





# Stawiamy na współpracę i rozwój



**#StartUP Małopolska** - program szkoleniowo-akceleracyjny dla młodych, innowacyjnych firm z regionu. Pełny cykl akceleracji obejmuje **specjalistyczne warsztaty**, mające na celu podniesienie kompetencji biznesowych, m.in. z marketingu czy sprzedaży, **indywidualne konsultacje z mentorami** (30 godz.), **udział w wydarzeniach branżowych i startupowych oraz opiekę managera akceleracji**. Dzięki udziałowi w #StartUP Małopolska firmy mogą szybciej się rozwijać. W dotychczasowych 11 edycjach Wsparto **80 małopolskich firm**.

**Małopolska - tu technologia staje się biznesem** - program ma na celu **wsparcie wydarzeń** organizowanych przez małopolską społeczność startupową i branżę kreatywną, ukierunkowanych na rozwijanie kompetencji z zakresu przedsiębiorczości, nowoczesnych technologii, w tym przy wykorzystaniu potencjału miejsc pracy kreatywnej typu fablab. W dotychczasowych edycjach programu (2013-2023) Województwo zaangażowane było w **ok. 170 przedsięwzięć**, w których uczestniczyło **ok. 105 tys. osób**.

**Światowy Tydzień Przedsiębiorczości w Małopolsce** - największe święto przedsiębiorczości w regionie, organizowane w ramach inicjatywy Global Entrepreneurship Week, odbywającej się

równoległe w ponad 200 krajach świata. Małopolska jest częścią tej inicjatywy od 2010 r. pełniąc rolę Koordynatora w regionie. Przy zaangażowaniu **ok. 40 partnerów** każdego roku mieszkańcy Małopolski mogą uczestniczyć w **ok. 200 wydarzeniach w ponad 20 miastach** oraz miejscowościach regionu, czerpiąc z wiedzy ekspertów. Przedsięwzięcie inauguruje organizowane przez Województwo **Spotkanie Młodego Biznesu** inspirujące młodych ludzi do bycia przedsiębiorczym.

**Małopolska Sieć Sukcesorów** - program ma na celu **podniesienie poziomu gotowości do sukcesu** w małopolskich firmach poprzez rozwój kompetencji potencjalnych sukcesorów lub osób, które przejęły firmę w wyniku sukcesji, w kluczowych obszarach funkcjonowania firmy. Województwo wspiera organizację **cyklu spotkań** podnoszących wiedzę w obszarach związanych z prowadzeniem i transferem biznesu, będących również okazją do wymiany cennych doświadczeń między przedsiębiorcami.

**Nagroda Gospodarcza Województwa Małopolskiego** - stanowi uhonorowanie najlepszych przedsiębiorców Województwa Małopolskiego, którzy wyróżniają się innowacyjnością, wdrażaniem nowoczesnych

rozwiązań oraz aktywizowaniem regionalnej gospodarki, przyczyniając się do rozwoju przedsiębiorczości w regionie. Nagroda przyznawana jest od 2009 roku.

**Sieć Regionów Europejskich wykorzystujących Technologie Kosmiczne NEREUS**. Stowarzyszenie NEREUS działa od 2007 roku i jest jedyną w Europie siecią tematyczną, która reprezentuje interesy europejskich regionów wykorzystujących technologie kosmiczne. Kluczową rolą Stowarzyszenia jest badanie korzyści płynących z technologii kosmicznych dla regionów europejskich i ich obywateli, a także promowanie wykorzystania przestrzeni kosmicznej i jej zastosowań. Dzięki członkostwu w Sieci NEREUS Województwo będzie mieć możliwość bezpośredniego zaangażowania się w działania i polityki dotyczące przestrzeni kosmicznej w Europie.

**Europejski Sojusz na Rzecz Czystego Wodoru** - w 2022 r. Małopolska przystąpiła do międzyregionalnego stowarzyszenia pn. Europejski Sojusz na Rzecz Czystego Wodoru (European Clean Hydrogen Alliance). Jest to porozumienie skupiające interesariuszy wspierających na szeroką skalę rozwój technologii opartych na czystym wodorze. Podstawowym celem Sojuszu jest identyfikacja oraz stworzenie sieci inwestycji skupionych w ramach wodorowego łańcucha wartości.

**Inicjatywa Awangarda** - międzyregionalne partnerstwo, które skupia się na kwestiach stymulowania innowacyjności w sferze przemysłowej, a także budowie łańcuchów wartości bazujących na zidentyfikowanych

w poszczególnych regionach potencjałach opartych o lokalne inteligentne specjalizacje. Plasuje się tym samym w obszarze tematycznym związanym z transformacją przemysłową, skupiając się w szczególności na wsparciu i aktywizacji małych i średnich przedsiębiorstw. Małopolska pozostaje członkiem partnerstwa od momentu jego powstania w 2013 r.





# Centrum Business in Małopolska

Aby ujednoczyć działania w zakresie promocji gospodarczej i standaryzacji obsługi inwestorów oraz aby wesprzeć małopolskich przedsiębiorców w eksporcie, w 2009 roku powołano **Centrum Business in Małopolska**.

Institucje partnerskie działające w ramach tej unikalnej w skali kraju inicjatywy: Województwo Małopolskie, Małopolska Agencja Rozwoju Regionalnego S.A. oraz Krakowski Park Technologiczny sp. z o.o. realizują zadania mające na celu pozyskiwanie nowych inwestycji zagranicznych oraz wspieranie ekspansji małopolskich przedsiębiorstw na rynki zagraniczne.

**Do najważniejszych zadań Centrum Business in Małopolska należą:**

- kompleksowe wsparcie inwestorów – krajowych i zagranicznych
- dostęp do informacji o gospodarce regionu

- dostęp do bazy terenów inwestycyjnych
- pomoc w nawiązaniu kontaktu z władzami lokalnymi, uczelniami, instytucjami otoczenia biznesu
- informowanie o dostępnych instrumentach dla rozwoju biznesu
- wsparcie eksportu i ekspansji zagranicznej małopolskich firm
- umożliwienie kontaktu z firmami zagranicznymi
- międzynarodowa promocja potencjału gospodarczego Małopolski
- budowanie pozytywnego wizerunku polskich firm zagranicą
- promocja innowacyjnych inwestycji

Centrum Business in Małopolska przygotowuje również bieżące analizy regionalnego rynku pracy, rynku nieruchomości, sektora BPO i nowoczesnych technologii oraz branży badawczo-rozwojowej. Centrum jest partnerem regionalnym Polskiej Agencji Inwestycji i Handlu, korzystając z międzynarodowej sieci kontaktów instytucjonalnych i partnerów biznesowych.



# Cyfryzacja i automatyzacja

## Robotyzacja przedsiębiorstw



- Najpopularniejszym rozwiązaniem cyfrowym, z którego korzystają badani małopolscy przedsiębiorcy, jest e-bankowość i e-księgowość – 3/4 firm posługuje się nimi.
- Jedna na cztery badane firmy w Małopolsce inwestowała w ostatnim roku w nowe technologie cyfrowe i aktywa cyfrowe (np. software, sprzęt ICT, rozwiązania mobilne).
- Co trzecie badane małopolskie przedsiębiorstwo wdrażające automatyzację, stosuje rozwiązania związane z automatyzacją procesów usługowych.





# Biznes robimy razem!



**Centrum Business in Małopolska**  
ul. Podole 60, 30–394 Kraków  
contact@businessinmalopolska.pl  
www.businessinmalopolska.pl

**Urząd Marszałkowski Województwa  
Małopolskiego, Departament Nadzoru  
Właścicielskiego i Gospodarki**  
ul. Ractawicka 56, 30–017 Kraków  
tel. +48 12 63 03 444  
www.malopolska.pl

- **Małopolska Agencja Rozwoju Regionalnego SA:** [www.marr.pl](http://www.marr.pl)
- **Agencja Rozwoju Małopolski Zachodniej SA:** [www.armz.pl](http://www.armz.pl)
- **Sądecka Agencja Rozwoju Regionalnego SA:** [www.sarr.com.pl](http://www.sarr.com.pl)
- **Tarnowska Agencja Rozwoju Regionalnego SA:** [www.tarr.tarnow.pl](http://www.tarr.tarnow.pl)
- **Tarnowskie Centrum Przedsiębiorczości:** [www.tarnow.pl](http://www.tarnow.pl)
- **Krakowski Park Technologiczny Sp. z o.o.:** [www.kpt.krakow.pl](http://www.kpt.krakow.pl)
- **Izba Przemysłowo–Handlowa w Krakowie:** [www.iph.krakow.pl](http://www.iph.krakow.pl)
- **Izba Przemysłowo–Handlowa w Tarnowie:** [www.chamber-tarnow.com.pl](http://www.chamber-tarnow.com.pl)
- **Chrzanowska Izba Gospodarcza:** [www.chrzanowskaizba.pl](http://www.chrzanowskaizba.pl)
- **Jurajska Izba Gospodarcza:** [www.jig.krakow.pl](http://www.jig.krakow.pl)
- **Sądecka Izba Gospodarcza:** [www.sig.org.pl](http://www.sig.org.pl)

Zdjęcia z katalogu gospodarczego  
pochodzą z Archiwum UMWM.

Wydawca: Departament Nadzoru  
Właścicielskiego i Gospodarki,  
Urząd Marszałkowski Województwa  
Małopolskiego.  
Rok wydania: październik 2023.